

## Уголок монтажный MRW 90°

### ОБЛАСТИ ПРИМЕНЕНИЯ

- Элемент конструкции крепления инженерных систем
- Элемент сборно-разборных конструкций различного назначения
- Рекомендуется для эксплуатации в неагрессивной и слабоагрессивной средах

### ПРЕИМУЩЕСТВА

- Типовые элементы модульных систем позволяют сконструировать универсальную сборно-разборную конструкцию
- Несущая способность конструкций определяется с помощью сертифицированного ПО PROFIS Installation
- Удобство в использовании, быстрая установка
- Эстетичный внешний вид

### Технические данные

Покрытие	Сталь СтЗпс по ГОСТ 14637
Толщина стенки	4 мм
Уголок монтажный	90 °

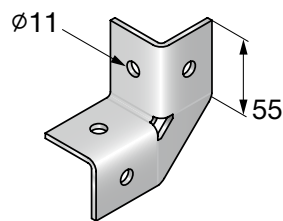
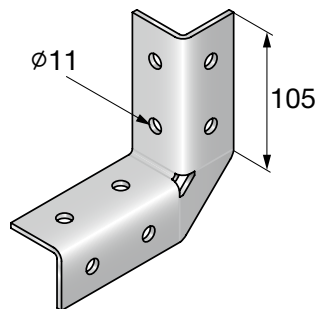
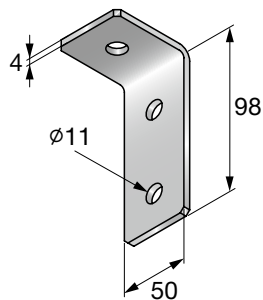
**1**
**MRW-4**

**MRW-8/90**

**MRW-3**

Наименование	Толщина стенки, мм	Вес, г	Угол	Упаковка, шт.	Номер артикула
MRW-4	4	323	90°	10	<b>2171283</b>
MRW-8/90	4		90°	10	<b>2171284</b>
MRW-3	4	173	90°	20	<b>2197321</b>

Приложение нагрузки	Наименование	F1, кН	F2, кН
	MRW-4	5.4	4.0
	MRW-8/90	8.9	4.6
	MRW-3	9.2	2.7

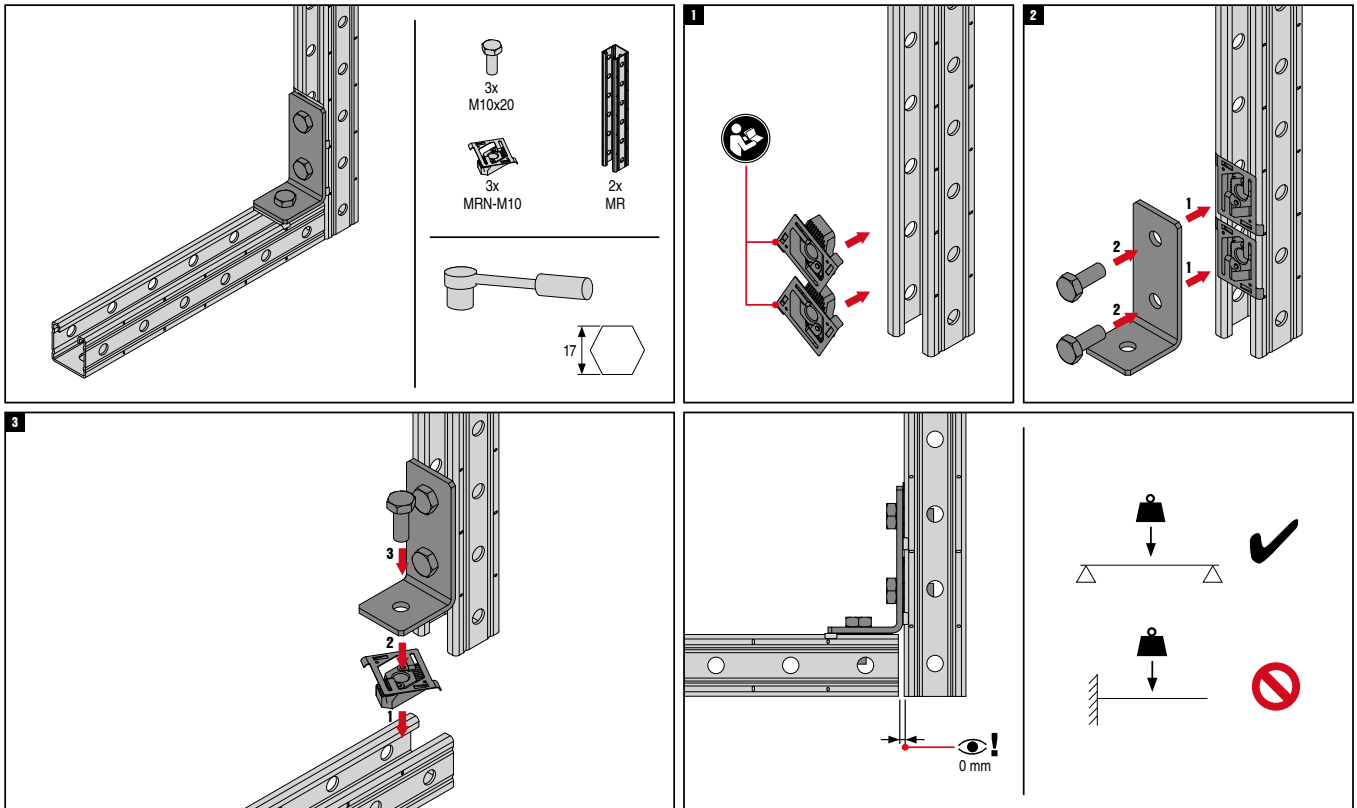
Приведена рекомендуемая нагрузка. Расчетная нагрузка = 1,3 × Рекомендуемая нагрузка

MRW-3



MRW-4

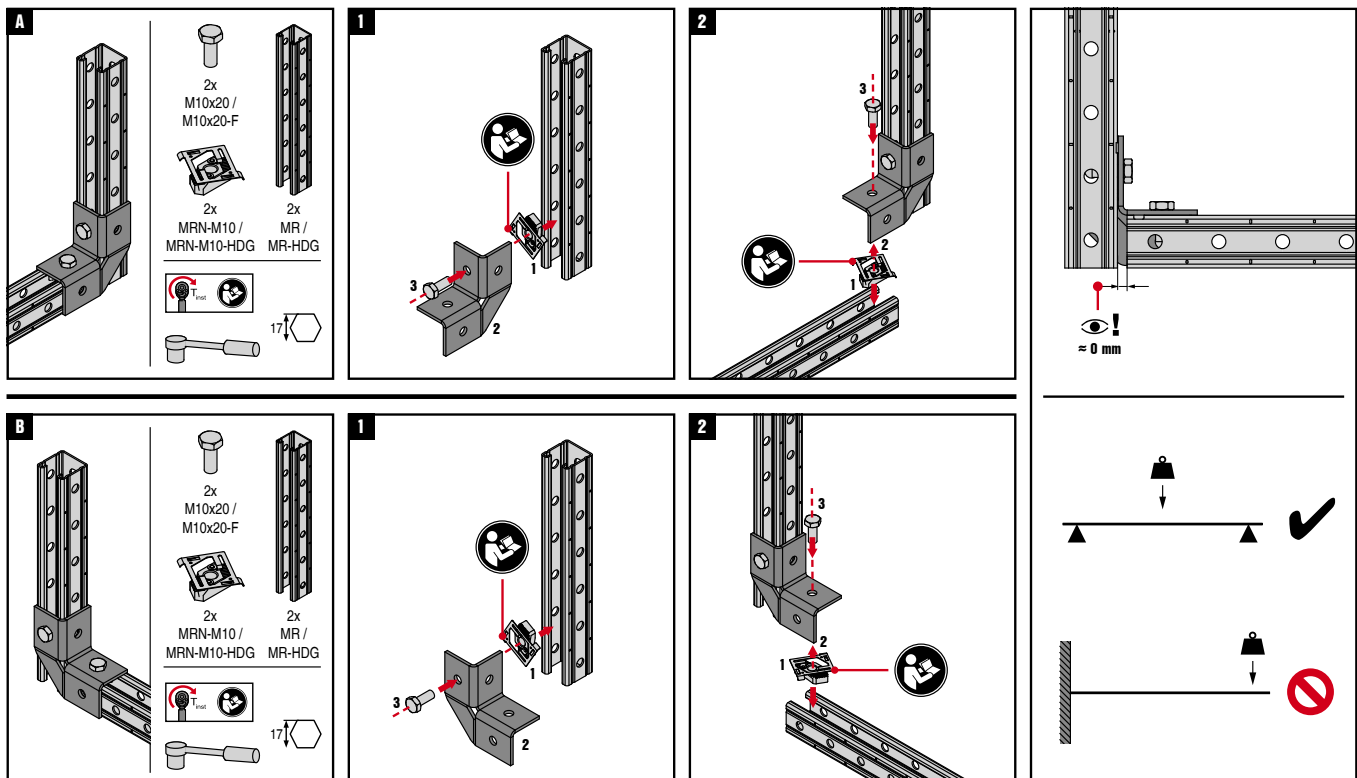

MRW-8/90

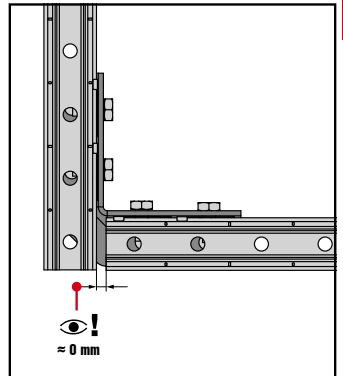
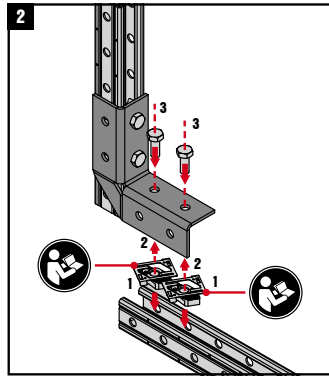
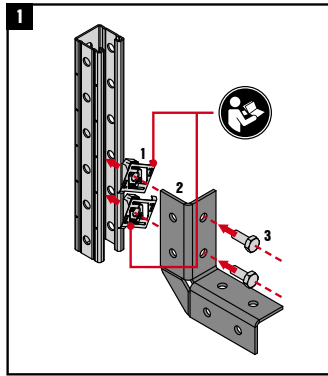
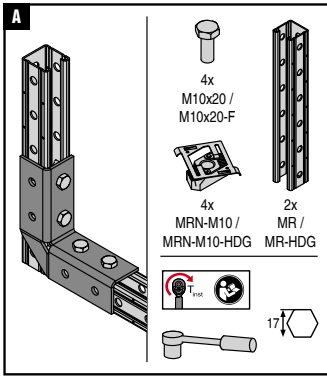

1

