

Уголок монтажный MRW 45°/135°

ОБЛАСТИ ПРИМЕНЕНИЯ

- Элемент конструкции крепления инженерных систем
- Элемент сборно-разборных конструкций различного назначения
- Рекомендуется для эксплуатации в неагрессивной и слабоагрессивной средах

ПРЕИМУЩЕСТВА

- Типовые элементы модульных систем позволяют сконструировать универсальную сборно-разборную конструкцию
- Несущая способность конструкций определяется с помощью сертифицированного ПО PROFIS Installation
- Удобство в использовании, быстрая установка
- Эстетичный внешний вид

Технические данные

Материал	Сталь Ст3пс по ГОСТ 14637
Покрытие	Электролитическое цинкование, 5 мкм — ГОСТ 9.301

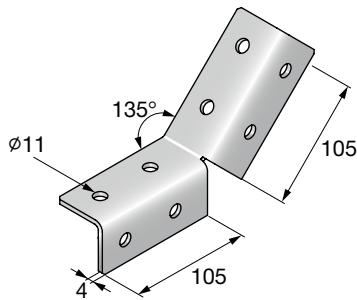
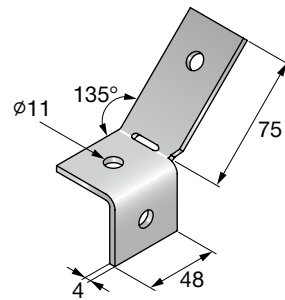
MRW-8/45

MRW-3/135

Наименование	Толщина стенки, мм	Вес, г	Угол	Упаковка, шт.	Номер артикула
MRW-8/45	4	534	45°	12	2196206
MRW-3/135	4	216	45°	10	2197322

Приложение нагрузки	Наименование	F1, кН	F2, кН
	MRW-8/45	9.7	5.3
	MRW-3/135	5.8	5.3

Приведена рекомендуемая нагрузка. Расчетная нагрузка = 1,3 × Рекомендуемая нагрузка

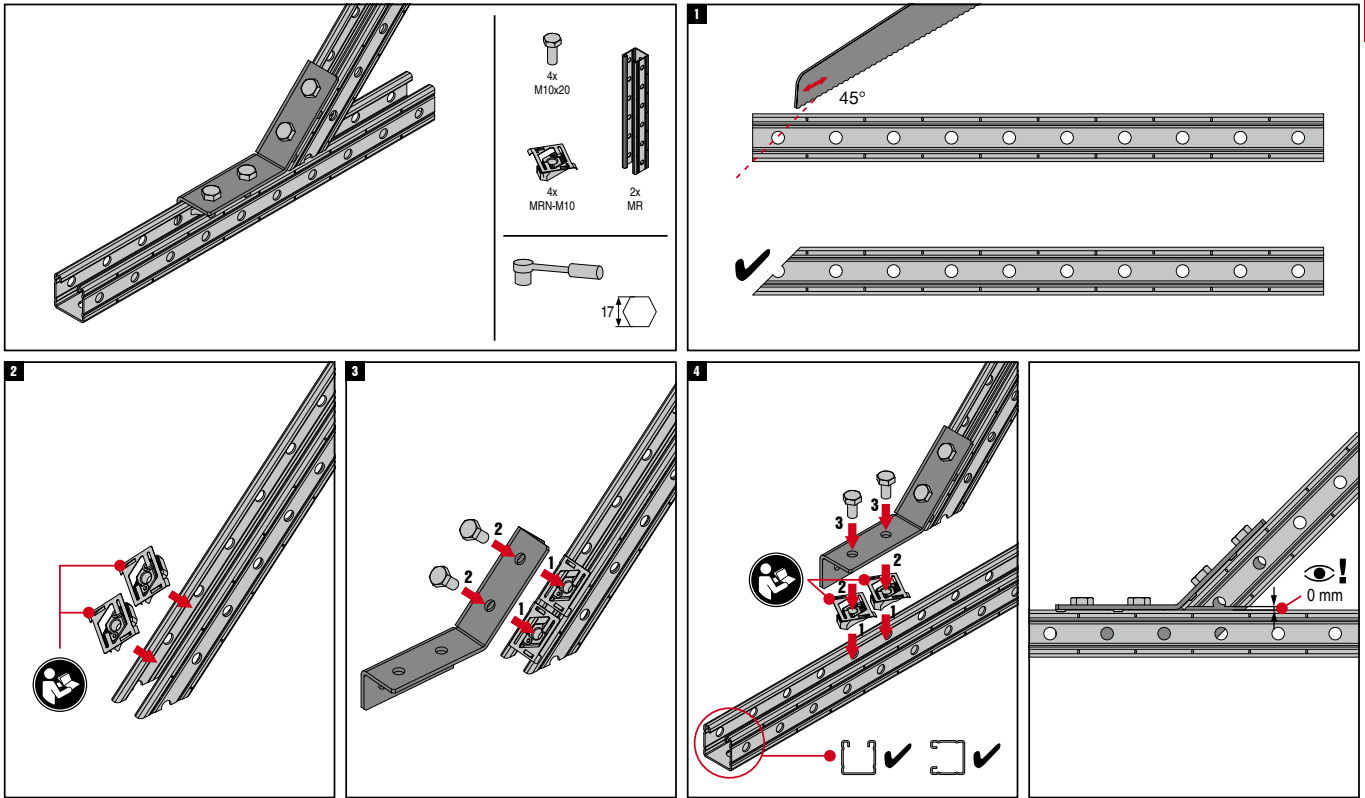
MRW-8/45



MRW-3/135

