

ТЕХНИЧЕСКИЙ ПАСПОРТ ИЗДЕЛИЯ И РУКОВОДСТВО ПО ЭКСПЛУАТАЦИИ

Фото и чертеж изделия

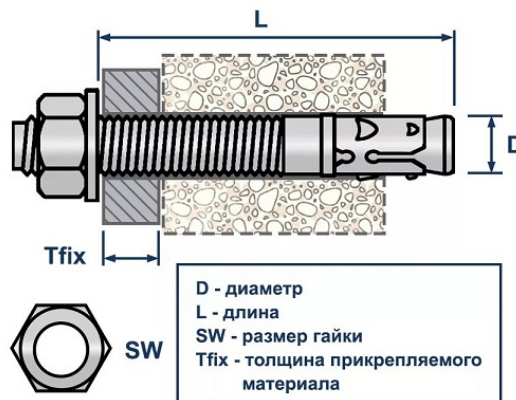

Описание и область применения

- Анкер клиновой LAR с контролируемым моментом затяжки подходит для предустановки, сквозного и дистанционного монтажа в растянутой (требуется дополнительных натурных испытаний на конкретном объекте) и сжатой зоне бетонного основания, каменной кладке.
- Клиновой анкер с гайкой применяется в случаях, когда требуется закрепить массивные объекты, такие как металлические конструкции, оборудование, инженерные коммуникации, навесные консоли, кронштейны, ограждения и перила к несущим основаниям.
- Анкер клиновой распорный LAR производится из оцинкованной стали, что обеспечивает долгий срок службы и защиту от коррозии.

Технические характеристики

№	Характеристика	Значение
1	Материал	оцинкованная сталь
2	Покрытие	цинк 5 мкм
3	Способ крепления	предварительный монтаж, сквозной монтаж
4	Допустимый материал основания	бетон, камень
5	Нагрузки	таблица на странице №3



Номенклатура и габаритные размеры

Артикул	Резьба	Диаметр (D), мм	Длина (L), мм	Глубина сверления (H), мм	Полезная длина (Tfix), мм	Размер под ключ (SW)	Упаковка, шт	Вес нетто, кг
10003	M6	6	40	40	5	10	100	0,010
10939	M6	6	60	55	10	10	250	0,014
10940	M6	6	65	60	10	10	200	0,015
10941	M6	6	95	50	40	10	150	0,021
10942	M8	8	50	45	5	13	150	0,025
10943	M8	8	60	55	10	13	100	0,026
10004	M8	8	80	65	20	13	50	0,032
11572	M8	8	95	65	35	13	50	0,038
10005	M8	8	105	60	45	13	50	0,039
10006	M8	8	120	70	60	13	50	0,044
10007	M10	10	65	55	5	17	50	0,045
10008	M10	10	80	70	10	17	50	0,053
10009	M10	10	95	65	20	17	50	0,059
10010	M10	10	100	70	30	17	50	0,061
10011	M10	10	120	75	50	17	25	0,072
10945	M10	10	150	70	80	17	50	0,086
10946	M12	12	80	65	10	19	50	0,077
10012	M12	12	100	90	20	19	25	0,090
11573	M12	12	110	85	30	19	25	0,103
10013	M12	12	120	90	30	19	25	0,097
11574	M12	12	140	95	50	19	25	0,117
10014	M12	12	150	90	65	19	25	0,127
11575	M12	12	160	95	70	19	25	0,137
10947	M12	12	180	90	100	19	30	0,147
11576	M12	12	200	100	120	19	30	0,165
10015	M16	16	105	95	10	24	20	0,173
10016	M16	16	120	105	20	24	20	0,190
11577	M16	16	125	105	25	24	20	0,212
10017	M16	16	140	110	30	24	10	0,217
10018	M16	16	160	115	55	24	10	0,239
10948	M16	16	180	100	75	24	10	0,275
10019	M16	16	200	120	80	24	10	0,295
10020	M16	16	220	120	100	24	10	0,32
10021	M20	20	125	115	10	30	10	0,325
10022	M20	20	160	140	45	30	10	0,400
10023	M20	20	200	140	50	30	10	0,470
11578	M20	20	300	140	160	30	10	0,751
10024	M24	24	200	140	60	36	4	0,723
11579	M24	24	300	200	130	36	4	1,110
10025	M24	24	360	160	220	36	4	1,244



Проведение испытаний на вырыв

Результаты испытаний:

В качестве единичных результатов испытаний приняты средние показатели разрушающего усилия. Результаты представлены в Таблице, согласно протокола входящего контроля качества № 06/09/2023-01 от 06.09.2023.

Испытательное оборудование: Прибор ПСО-100МГ4АД заводской номер 2029.
 Поверка действительна до 06.12.2024 г. Прибор ПСО-5МГ4АД заводской номер 1561.
 Поверка действительна до 15.06.2024 г.

Артикул	Размер	Нагрузки, кН.
		Средний показатель
10003	M6x40/5 мм	4,99
10939	M6x60/10 мм	8,23
10940	M6x65/10 мм	8,26
10941	M6x95/40 мм	9,35
10942	M8x50/5 мм	4,71
10943	M8x60/10 мм	8,80
10004	M8x80/20 мм	16,74
10005	M8x105/45 мм	17,70
10006	M8x120/60 мм	18,46
10007	M10x65/5 мм	11,78
10008	M10x80/10 мм	18,78
10009	M10x95/20 мм	22,85
10944	M10x95/30 мм	24,65
10010	M10x100/30 мм	24,23
10011	M10x120/50 мм	22,18
10945	M10x150/80 мм	17,12
10946	M12x80/10 мм	13,78
10012	M12x100/20 мм	14,74
10013	M12x120/30 мм	18,69
10014	M12x150/65 мм	15,35
10947	M12x180/100 мм	17,03
10015	M16x105/10 мм	26,77
10016	M16x120/20 мм	28,51
10017	M16x140/30 мм	35,03
10018	M16x160/55 мм	37,38
10948	M16x180/75 мм	33,43
10019	M16x200/80 мм	39,56
10020	M16x220/100 мм	42,90
10021	M20x125/10 мм	43,66
10022	M20x160/45 мм	68,46
10023	M20x200/50 мм	47,77
10024	M24x200/60 мм	57,87
10025	M24x360/220 мм	74,10

Заключение:

Продукция прошла входящий контроль качества. Ключевые параметры изделия соответствуют заявленным параметрам завода-изготовителя.

Инструкция по монтажу

1. В намеченном месте сверлится отверстие нужного диаметра и глубины.
2. Перед установкой анкера важно тщательно прочистить отверстие от пыли и остатков сверления, используя сначала металлический ершик, а затем продувочный насос.
3. Вставьте крепеж через отверстие в прикрепляемой детали (сквозной монтаж) или непосредственно в материал (предварительный монтаж) и вбейте его ударами молотка.
4. Затяните гайку сначала от руки, пока шайба не будет плотно прилегать к поверхности, а затем затяните ключом, сделав 3-5 оборотов или используйте динамометрический ключ (Момент затяжки при монтаже указан на этикетке упаковки товара).

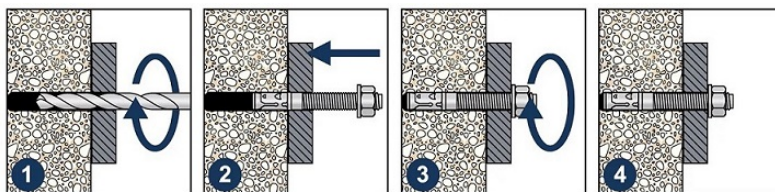

Транспортировка и хранение

- Анкер клиновой LAR упакован в картонные оригинальные упаковки.
- Изделия не относятся к категории опасных грузов, что допускает их перевозку любым видом транспорта в соответствии с правилами перевозки грузов, действующими на данном виде транспорта, при условии защиты изделий от механических, термических повреждений и непосредственного воздействия атмосферных осадков.
- Изделия должны храниться в помещениях или под навесами, исключая высоких температур, открытого пламени, загрязнений или воздействия агрессивных сред.

Гарантийные обязательства

- Гарантийный срок на изделие составляет 12 месяцев с даты продажи.
- Гарантия сохраняется на вышеуказанный срок при условии соблюдения условий монтажа квалифицированным персоналом и эксплуатации изделия.
- Производитель гарантирует соответствие изделия требованиям СТО 20524053-001-2023.
- Сертификат соответствия № 0178238 от 07.07.2023.
- Гарантия не распространяется на дефекты, обусловленные ненадлежащей транспортировкой, механическими повреждениями, повреждения вызванные пожаром, стихийными бедствиями и другими форс-мажорными обстоятельствами.

Менеджер отдела технического контроля
ООО «1001 КРЕПЕЖ»

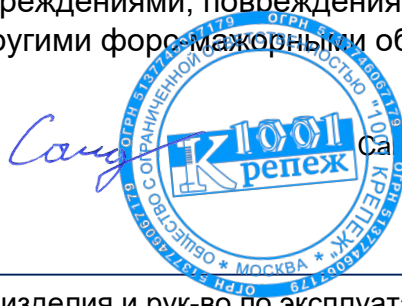

Садов Артур Бадавиевич