

Крепежная система StaboFix®

оцинкованная

Применение

- Крепёжная система для монтажа в узких шахтах, каналах, для пристенных конструкций, типа умывальников и стиральных машин

Ваши преимущества

- Высокая гибкость благодаря широким возможностям использования перед стеной и в стене, в пазах в кладке стены, в проходках, в шахтах коммуникаций
- Нужная форма направляющей StaboFix® создается путем простого отгибания кромок на месте сгиба
- Фиксирующая пластина StaboFix® быстро и просто зацепляется за направляющую, обеспечивая таким образом неповоротливое, центровое крепление к стене
- Беспроблемное крепление всех распространенных санитарно-технических систем с соблюдением сантехнических размеров благодаря специальному расположению отверстий
- Простая юстировка по высоте отвода сифона или поперечных трубопроводов посредством зажима StaboFix® и шпильки
- Хомуты с присоединительной резьбой М8 и М8/М10 легко и быстро фиксируются с помощью винтов StaboFix®
- Все комплектующие крепежной системы отлично подходят друг ко другу, уменьшая тем самым трудоемкость монтажа
- Высокое качество и прочность деталей
- Эффективный монтаж благодаря базовому ассортименту монтажных деталей



StaboFix® Фиксирующая пластина



StaboFix® Направляющая

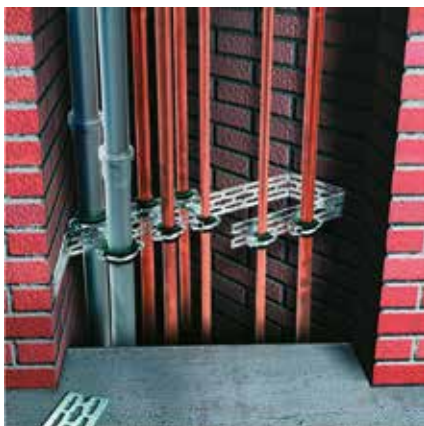

Для простого, быстрого и надёжного крепления хомутов с присоединительной резьбой М8 и М8/М10



Для закрепления сифонов и поперечных трубопроводов – простая юстировка по высоте

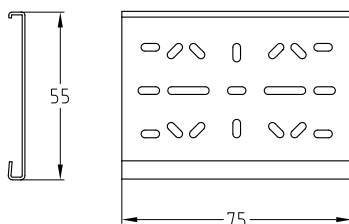

StaboFix® Фиксирующая пластина

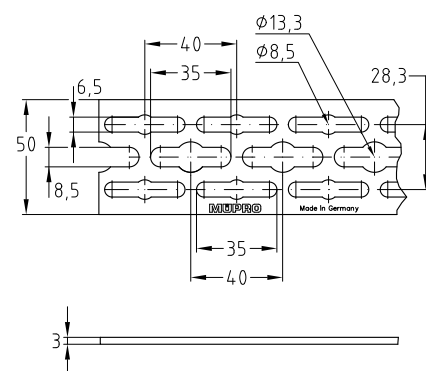

StaboFix® Направляющая

	Размер [мм]	Номер артикула	Количество в упаковке	Единица измерения
StaboFix® направляющая	2 000 x 50 x 3	129076	10	штука
StaboFix® Фиксирующая пластина	75 x 55	129073	25	