

MRP-HVC-HDG

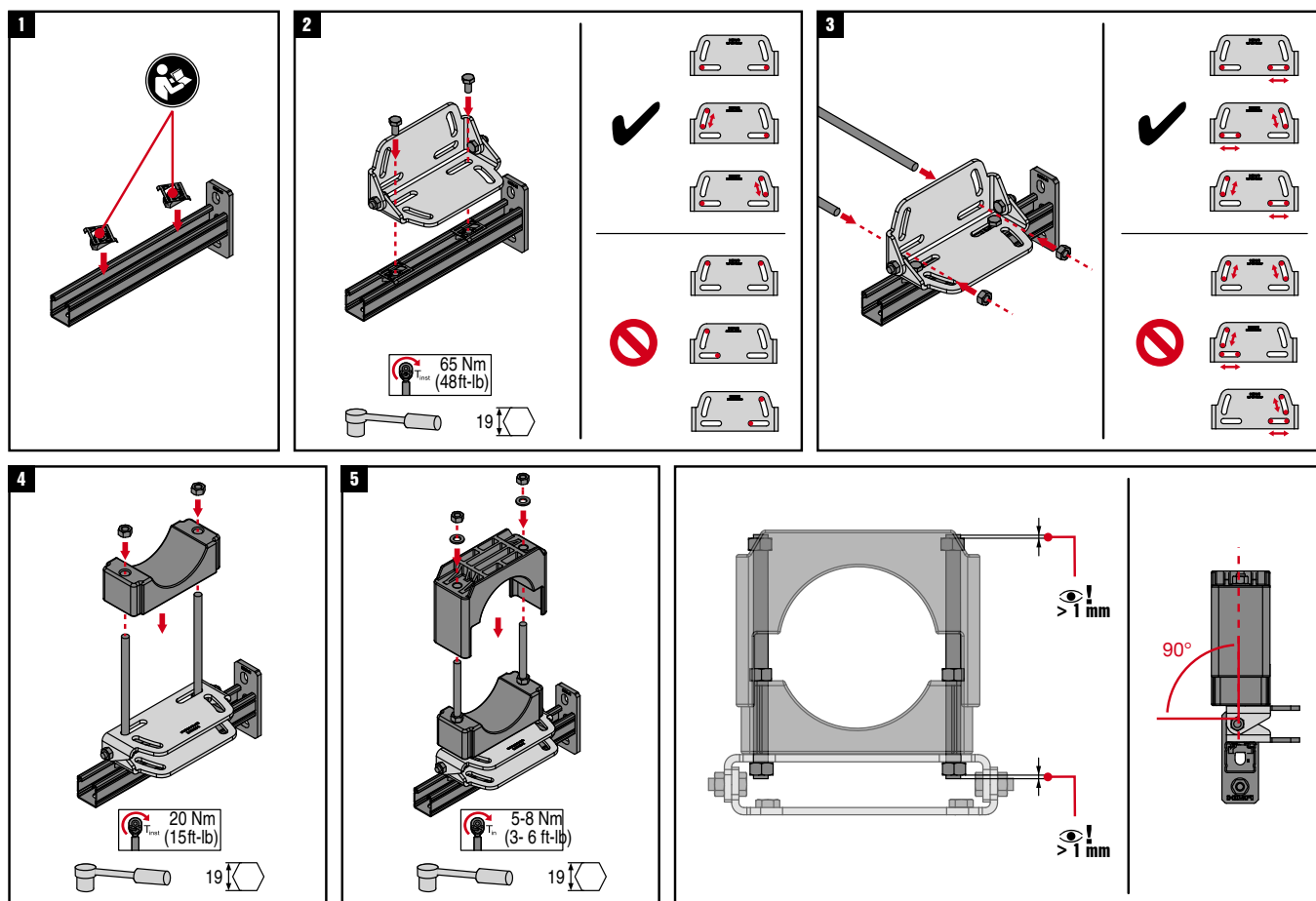

Соединитель MRV-2D

ОБЛАСТИ ПРИМЕНЕНИЯ

- Элемент конструкции крепления инженерных систем
- Элемент сборно-разборных конструкций различного назначения
- Рекомендуется для эксплуатации в неагрессивной и слабоагрессивной средах

ПРЕИМУЩЕСТВА

- Типовые элементы модульных систем позволяют сконструировать универсальную сборно-разборную конструкцию
- Несущая способность конструкций определяется с помощью сертифицированного ПО PROFIS Installation
- Удобство в использовании, быстрая установка
- Эстетичный внешний вид

Технические данные

Материал	Сталь Ст3пс по ГОСТ 14637
Покрытие	Электролитическое цинкование, 5 мкм — ГОСТ 9.301

MRV-2/2D

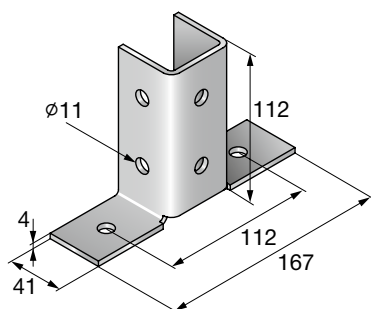

MRV-3/2D

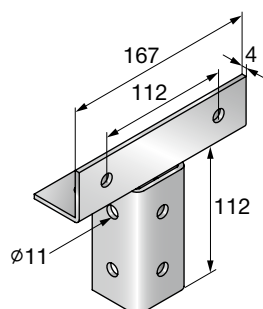

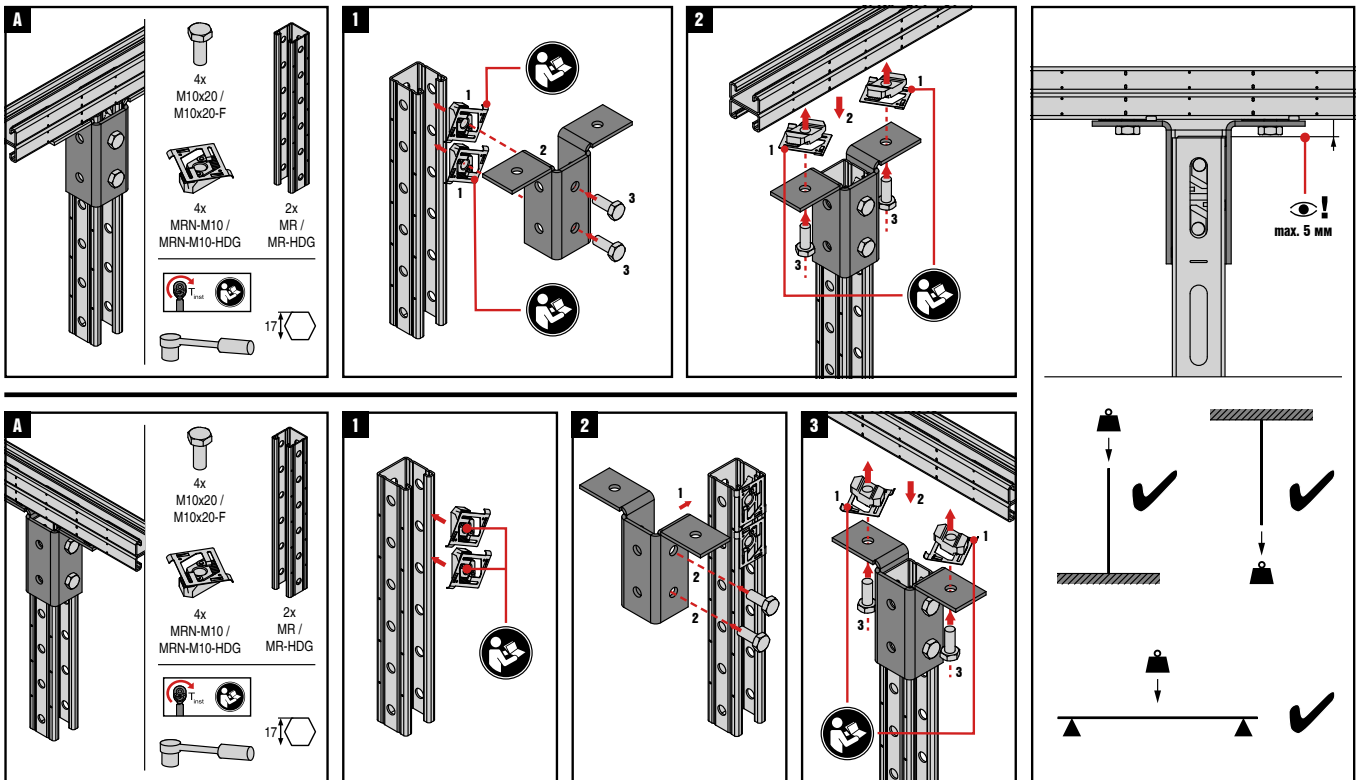

Наименование	Толщина стенки, мм	Вес, г	Упаковка, шт.	Номер артикула
MRV-2/2D	4	562	10	2171285
MRV-3/2D	4	562	10	2171286

Приложение нагрузки	Наименование	F1, кН	F2, кН
	MRV-2/2D	9.7	5.4
	MRV-3/2D	9.7	7.5

Приведена рекомендуемая нагрузка. Расчетная нагрузка = 1,3 × Рекомендуемая нагрузка